



REDÉCOUVREZ LA CLASSE DES MINIBUS COMPACTS



4 MODÈLES POUR TOMBER AMOUREUX

Vous souhaitez un van très spacieux ? Ceux qui ont le choix choisissent VANLINE. Citroën ou Mercedes, cuisine fixe (pivotante sur CAMPSTAR) ou Campbox - la Vanline du groupe PÖSSL offre tout ce que le cœur d'un campeur peut désirer.

VANSTER!

CAMPSTER!

Vanst★F

Campst★F





LA VANLINE

L'HISTOIRE À SUCCÈS D'UN CAMPING-CAR

4 modèles d'exception pour une
expérience de voyage inoubliable

Tout a commencé en 2016, lorsque le CAMPSTER, sur Citroën Spacetourer, a vu le jour dans le monde du camping.

C'est ainsi qu'a débuté l'ère du succès des camping-cars de la maison Pössl. Avec le VANSTER également disponible sur Peugeot Traveller une version light avec Campbox au lieu d'un mobilier complet avec cuisine fixe.

En 2021, le groupe Pössl a placé deux étoiles brillantes dans le ciel du camping avec les modèles CampStar et VanStar.



Les chemins se forment en marchant. Nous ouvrons la voie de la mobilité camping pour nos clients.

Robert Hein,
Développement produits camping-cars

Sur la base de la Mercedes Classe V et du Vito Tourer Pro, le groupe Pössl poursuit le concept d'aménagement des camping-cars : avec un grand toit relevable panoramique, des meubles fixes et une cuisine Easy Move pivotante d'une part, et la Campbox d'autre part, l'expérience du camping ne connaît pas de limites.



L'HISTOIRE DU SUCCÈS DE LA VANLINE



2016 // L'HISTOIRE DE LA VANLINE

Avec le CAMPSTER sur Citroën Spacetourer avec un mobilier complet et un toit relevable - PÖSSL fait son entrée dans la classe des van compacts.



2017 // LE GROUPE PÖSSL GRANDIT

La société de production H-Line Produktion GmbH est créée à Vielbrunn/Odenwald. En conséquence, une unité de production moderne est construite sur une surface d'environ 50000 m². Le Vanster y est fabriqué à partir de 2019, ainsi que le Vanstar et le Campstar par la suite.



2020 // LA VANLINE EST NÉE

Au début de la saison, le VANSTER est présenté - contrairement au CAMPSTER, il n'a pas de mobilier mais se présente comme un véhicule idéal pour le quotidien allant jusqu'à huit places, un toit relevable et une Campbox en option pour cuisiner et dormir. La même année, les deux modèles sont également présentés sur Mercedes Vito et Classe V : VANSTAR et CAMPSTAR rejoignent les deux autres monospaces. La VANLINE voit le jour - la classe des minibus compacts du GROUPE PÖSSL.



2021 // LE DEUXIÈME SITE DE PRODUCTION

L'usine de Dachwig, près d'Erfurt, est mise en service. Il est possible d'y produire des VANSTER grâce à des cabines de découpe laser à la pointe de la technologie.



2024// LA VANLINE DE PÖSSL A DE NOUVEAUX VISAGES

Avec la nouvelle édition des modèles Stellantis Urban Vehicle, le groupe Pössl donne également de nouveaux visages à ses « petits ». Le Campster / le Vanster, mais aussi le Campstar / le Vanstar brillent d'un nouvel éclat à l'extérieur comme à l'intérieur.





NOS MODÈLES FONT TOUS L'UNANIMITÉ



VANSTER!

Page 10-17

LE MINIBUS AVEC UN PLUS

En effet, peu importe ce que vous faites - grâce à sa polyvalence, il est le compagnon idéal au quotidien et pendant les loisirs.



CAMPSTER!

Page 10-11 / 18-23

UN POUR TOUT ET TOUS

Le CAMPSTER est un véhicule polyvalent. Il ouvre des possibilités illimitées pour tout ce qu'un véhicule doit pouvoir faire aujourd'hui.



Vanstar

Page 24-33

LE VAN POLYVALENT AVEC ÉTOILE

Le VANSTAR tout un programme : emmener les enfants à l'entraînement de football ou partir à l'aventure pendant quatre semaines - tout est possible, rien n'est obligatoire.



Campstar

Page 24-25 / 34-41

L'ÉTOILE POUR TOUT ET TOUS

Le CAMPSTAR se distingue par sa multifonctionnalité et ses options d'équipement au choix. Chaque trajet ou voyage devient ainsi une expérience unique.

TOUT EN UNE SEULE GAMME

Le VANSTER et le CAMPSTER offrent chacun à leur manière ce dont vous avez besoin au quotidien, lors de vos week-ends et en vacances. Alors qu'attendez-vous ?

VANSTER!

CAMPSTER!



■ EXTÉRIEUR ÉLÉGANT

Avec leurs lignes fluides et leurs pare-chocs peint dans la couleur de la carrosserie, ainsi que leurs jantes en alliage léger 17» chaussées de pneus été (de série), le VANSTER et le CAMPSTER dégagent une impression de sécurité, d'agilité et d'élégance.

■ DEUX PORTES COULISSANTES

Votre minibus est ouvert à tous et de tous les côtés. Les deux grandes portes coulissantes ne sont pas seulement particulièrement pratiques, elles transforment chaque arrêt en un événement en plein air.

■ ROULER LIBREMENT DANS TOUS LES PARKINGS

Avec une hauteur d'à peine 1,99 m (hauteur éventuellement différente en cas de surcharge), votre minibus peut entrer dans tous les parkings classiques sans se cogner la tête. Un avantage que tous les véhicules de cette catégorie ne peuvent pas offrir.

■ UNE CONDUITE PARFAITE

Le châssis exceptionnel garantit un confort de conduite optimal et une précision de direction maximale sur toutes les routes.

■ EN ROUTE EN TOUTE SÉCURITÉ

- Le VANSTER et le CAMPSTER sont déjà
- équipés de série de nombreux systèmes de sécurité :
- Pack Visibilité (capteurs de pluie, de luminosité, rétroviseur intérieur anti-éblouissement automatique) Feux de jour à LED
- ABS & ESC
- Détecteur de fatigue
- Assistant de vitesse
- Combiné d'instruments numérique
- E-Call
- et bien plus encore...

■ LUNETTE OUVRANTE

Grâce à cette fonctionnalité, les différents bagages peuvent être rapidement rangés dans le coffre. Très pratique lorsqu'il n'y a pas assez de place à l'arrière pour ouvrir le hayon.

■ PRESQUE COMME À LA MAISON

La position d'assise surélevée et l'espace intérieur ultra-réglable et confortable, avec jusqu'à 4 couchages* sous et sur le toit, vous donnent l'impression d'être chez vous.

eVANSTER - VOTRE AVENTURE ÉLECTRIQUE

INDICATEUR INTELLIGENT DE
CONSUMMATION D'ÉLECTRICITÉ



BATTERIE D'UNE CAPACITÉ DE 75 KWH



RÉCUPÉRATION D'ÉNERGIE POUR
CHARGER EN CONDUISANT



FREIN DE PARKING ÉLECTRIQUE
(E-VANSTER)



AVERTISSEUR D'ANGLE MORT*



ASSISTANT AUTOMATIQUE
DE FEUX DE ROUTE*



RECONNAISSANCE DES PANNEAUX
DE SIGNALISATION*



ASSISTANT D'ATTENTION*

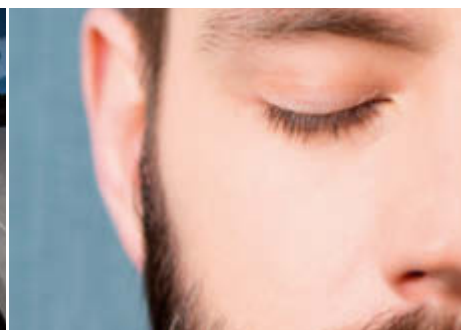

AVERTISSEUR DE
FRANCHISSEMENT DE LIGNE*



ÉQUIPEMENT D'ORIGINE :

- Système audio RCC avec DAB et kit mains libres Bluetooth, USB
- Climatisation supplémentaire à l'arrière
- Sièges conducteur et passager avant pivotants
- Plaque de cuisson à induction rabattable à l'arrière avec prise extérieure 220 V

ÉQUIPEMENTS DE SÉRIE SUPPLÉMENTAIRES

- Câble de recharge mode 2
- Aide au stationnement avec caméra
- Vitres teintées
- Batterie 75 kWh
- Citroën Connect Box



Peugeot
Citroën

VANSTER!



LE MINIBUS AVEC UN PLUS

Le VANSTER est fait pour toutes les situations. Que ce soit pour les grosses courses, comme pour transporter les objets encombrants, avec les vélos dans les bagages pour aller à la campagne ou - grâce au toit rele-

vable pratique avec possibilité de couchage - pour une excursion spontanée en camping pour un long week-end. Le VANSTER est prêt à tout. A moindre coût.

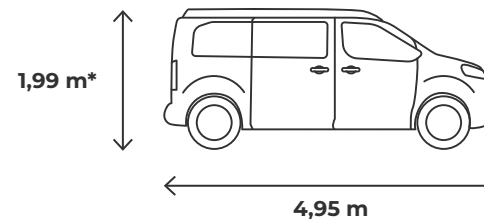

POINTS FORTS

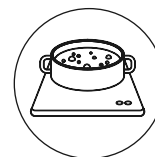

PLAQUE DE CUISSON À INDUCTION

De série, une plaque de cuisson à induction rabattable à l'arrière et une prise extérieure 230 V CEE.



TOIT RELEVABLE

Un grand toit relevable avec un matelas confortable vous accompagne toujours. Rien ne s'oppose donc à une excursion prolongée le temps d'un week-end.

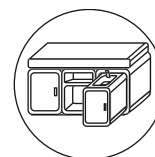

CAMPBOX KITCHEN/SLEEP

Tout y est. La Campbox pratique est disponible en deux modèles différents pour le VANSTER : la version Kitchen avec possibilité de cuisiner et de faire la vaisselle et la version Sleep avec un lit supplémentaire pour 2 personnes.

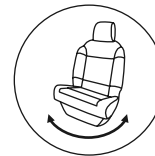

SIÈGES PIVOTANTS

Les sièges cabine pivotants et inclinables sont non seulement extrêmement confortables, mais ils invitent également à faire une pause à tout moment et transforment l'habitacle en espace de vie.

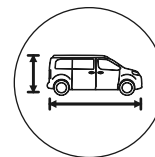

COMPACT

Avec ses 1,99 m* de hauteur, 1,92 m de largeur et 4,95 m de longueur, le VANSTER est plus maniable que n'importe quel autre minibus et peut même se garer dans n'importe quel parking souterrain.

* en cas de surcharge, éventuellement différent (hauteur)



POINTS FORTS EN DÉTAIL



TOIT RELEVABLE

TOIT RELEVABLE

Avec le toit relevable VANSTER, vous pouvez installer votre couchage là où vous le souhaitez, en toute flexibilité. La confortable surface de couchage (dimensions du lit : 1,90 x 1,10 m) invite à se blottir et à se détendre ensemble.



CAMPBOX KITCHEN

Avec des tiroirs pratiques, un réchaud à deux feux et un évier. Grâce au système Box, très facile à monter et à démonter, chaque VANSTER devient en un clin d'œil le camping-car parfait.



PLAQUE DE CUISSON À INDUCTION

POUR ÊTRE TOUJOURS LE CHEF DE CUISINE

Le VANSTER est équipé de série d'une plaque de cuisson à induction et d'une prise extérieure 230 V CEE. Ainsi, chaque menu est prêt en un clin d'œil.



CAMPBOX EN BOIS AVEC REVÊTEMENT CPL

Une véritable alternative qui s'intègre parfaitement dans votre véhicule (livraison sous réserve de disponibilité).

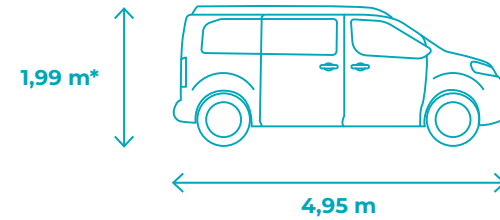

PLUS D'INFOS

Citroën

CAMPSTER!

UN POUR TOUT ET TOUS



Tel le VANSTER, tel le CAMPSTER : polyvalent comme la vie elle-même. Mais au final, encore plus adapté au vaste monde. Il gâte tous les aventuriers avec ses meubles son propre univers et sa banquette-lit de série à l'arrière. Grâce à de nombreuses

options telles que le chauffage supplémentaire, la glacière et bien d'autres, le CAMPSTER peut être transformé en un camping-car compact, mais super confortable pour les grands voyages.

POINTS FORTS

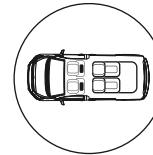

BANQUETTE/LIT 2 PLACES

Tout est là - de série avec banquette/lit 2 places et siège individuel coulissant de manière flexible.



TOIT RELEVABLE PANORAMIQUE

Un grand toit relevable avec un matelas confortable vous accompagne partout. Rien ne s'oppose donc à une excursion prolongée le temps d'un week-end.



BLOC CUISINE

Le bloc cuisine de série offre un espace de rangement pour tous les ustensiles de cuisine.



SIÈGES PIVOTANTS

Les sièges cabine pivotants et inclinables sont non seulement extrêmement confortables, mais ils invitent également à faire une pause à tout moment et transforment l'habitacle en espace de vie.

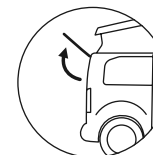

LUNETTE ARRIÈRE OUVRANTE

Grâce à la lunette arrière qui s'ouvre séparément, les différents bagages peuvent être rapidement rangés dans le coffre. Très pratique lorsqu'il n'y a pas assez de place à l'arrière pour ouvrir le hayon.

* en cas de surcharge, éventuellement différent (hauteur)

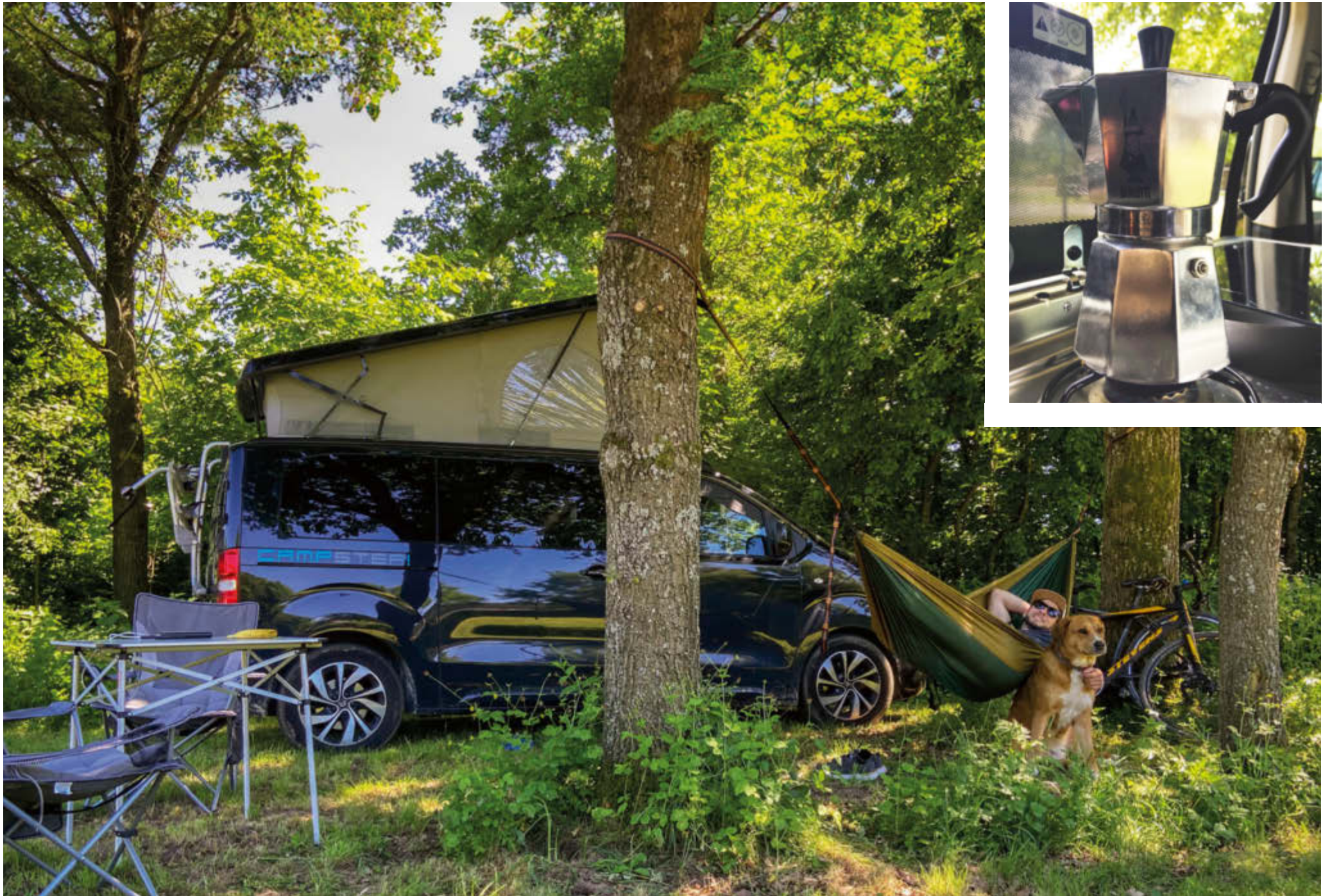

POINTS FORTS EN DÉTAIL

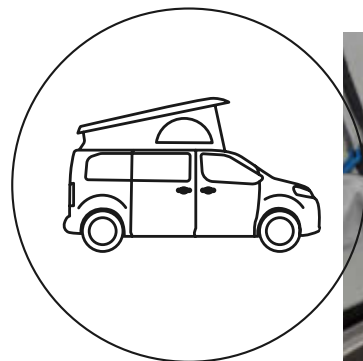

TOIT RELEVABLE PANORAMIQUE

BIEN DORMIR, TOUT SIMPLEMENT

Que ce soit en haut, dans le toit relevable de série avec fenêtre panoramique (dimensions du lit : 1900 x 1000 mm) ou en bas. Dormir dans un CAMPSTER peut être aussi divin que cela.



Plus d'espace de couchage



Un couchage pratique



Dîner pour 2, 3 ou 4



BANQUETTE/LIT 2 PLACES RABATTABLE

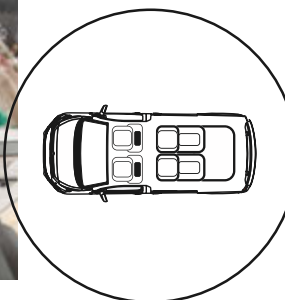



CUISINER

COUVERCLE PRATIQUE

L'évier et la plaque de cuisson en acier inoxydable peuvent être entièrement couverts et transformés en une agréable cuisine-salle à manger avec la table à l'intérieur.



REFROIDISSEMENT

SOLUTION DE RÉFRIGÉRATION INTÉGRÉE

Glacière intégrée au meuble.

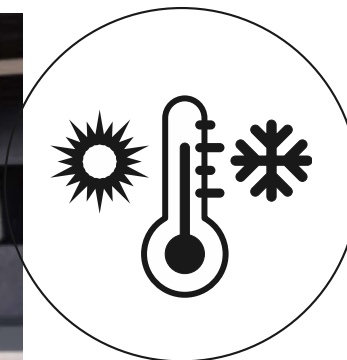

TOUT EN UN COUP D'ŒIL

RÉGLAGES SÉPARÉS

Panneau de commande, système de climatisation et chauffage auxiliaire - faciles d'accès et bien organisés

RALLONGE DE LIT

TOUT A SA PLACE

Possibilité de ranger la rallonge de lit sous la banquette. La surface devient ainsi un confortable lit double de 1,90 m sur 1 m.



ATTEINDRE LES ÉTOILES DU CAMPING-CAR

Le pionnier de l'automobile, Mercedes, rencontre le pionnier du camping-car, PÖSSL. Avec le Vito Tourer Pro et le Classe V, Mercedes offre un niveau élevé de sécurité, de confort et d'élégance. Sur cette base, la VANLINE de PÖSSL ouvre une nouvelle ère de liberté individuelle au quotidien et en voyage - le VAN avec étoile.

VanSTAR

CampSTAR



EXTÉRIEUR ÉLÉGANT

Grâce au choix extrêmement large d'options, vous pouvez concevoir votre VANSTAR ou votre CAMPSTAR sur la base du Vito Tourer et du Classe V comme vous le souhaitez : classiquement noble, extrêmement luxueux, sportif et élégant - quel est votre type ?

DEUX PORTES COULISSANTES

Votre van est ouvert à tous et de tous les côtés. Les deux grandes portes coulissantes ne sont pas seulement particulièrement pratiques, elles transforment chaque arrêt en un événement en plein air.

ROULER LIBREMENT DANS TOUS LES PARKINGS

Avec une hauteur d'à peine 1,99 m (hauteur éventuellement différente en cas de surcharge), votre star de camping peut entrer dans tous les parkings classiques sans se cogner la tête. Un avantage offert par tous les modèles de la gamme VANLINE.

UNE CONDUITE PARFAITE

La transmission arrière de série avec boîte de vitesses à convertisseur 9G-TRONIC ou la transmission 4MATIC en option garantissent un confort de conduite optimal et une précision de direction maximale lorsque le terrain est plus accidenté et qu'une traction est requise sur route mouillée. Vous pouvez choisir entre le châssis confort, le châssis AGILITY CONTROL avec système d'amortissement sélectif et le châssis sport pour une meilleure dynamique de conduite.

EN ROUTE EN TOUTE SÉCURITÉ

VANSTAR et CAMPSTAR sont déjà équipés de série de nombreux systèmes de sécurité :

- Surveillance de la pression des pneus avant et arrière
- Fonction Stop/Start ECO
- Réglage de la portée des phares
- Feux de stop adaptatifs
- Détecteur de ceinture pour le conducteur et le passager avant
- Airbags conducteur et passager avant
- Assistance au freinage d'urgence
- Détection des panneaux de signalisation
- et bien plus encore...

LUNETTE ARRIÈRE OUVRANTE (EN OPTION)

Grâce à la lunette arrière à ouverture séparée, les différents bagages peuvent être rapidement rangés dans le coffre. Très pratique lorsqu'il n'y a pas assez de place à l'arrière pour ouvrir le hayon (pas de série et uniquement disponible sur Classe V).

PRESQUE COMME À LA MAISON

La position d'assise surélevée et l'espace intérieur ultra-réglable et confortable, avec jusqu'à 4 couchages* sous et sur le toit, vous donnent l'impression d'être chez vous.

LE VANSTAR ET LE CAMPSTAR SONT ÉQUIPÉS D'ORIGINE AVEC LE CONFORT

- 9C-TRONIC
- Pack Aérodynamique
- Volant multifonctions avec calculateur de voyage
- Aide au vent latéral
- Capteurs de pluie
- Assistant de feux de route
- Antidémarrage
- Assistant de démarrage en côte
- Régulateur de vitesse
- Système multimédia MBUX
- Pack Confort des sièges
- et bien plus encore...

MOTEURS DE DERNIÈRE GÉNÉRATION

Moteurs diesel 4 cylindres efficaces et à couple élevé, jusqu'à 174 kW (237 ch), conformes à la norme Euro 6e. Le pack Aérodynamique de série et le pack Blue EFFICIENCY améliorent les valeurs de consommation et réduisent encore plus les émissions de CO₂.

ASSISTANCE ACTIVE AU FREINAGE



ASSISTANT DE FEUX DE ROUTE PLUS*

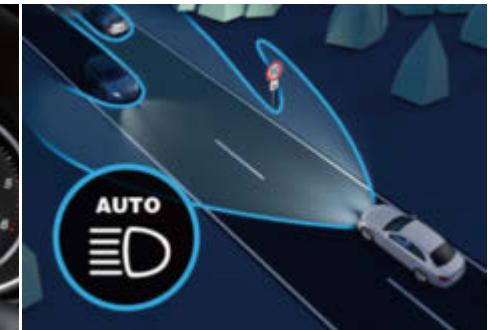

AVERTISSEUR D'ANGLE MORT



ASSISTANT DE DISTANCE ACTIF DISTRONIC*



CAMÉRA 360°*



ASSISTANT DE SIGNALISATION*



AVERTISSEUR DE FRANCHISSEMENT DE LIGNE



* en option



Mercedes-Benz

Vanstar



REDÉCOUVREZ VOTRE MONDE

Le VANSTAR est un professionnel polyvalent : non seulement un compagnon de route pour les excursions spontanées, mais aussi un fidèle compagnon dans

la vie de tous les jours : avec le VANSTAR, vous disposez d'une van à part entière avec une option camping et couchage en plus.

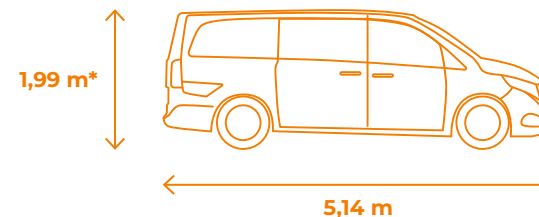

PLUS D'INFOS

POINTS FORTS



PLAQUE DE CUISSON À INDUCTION

De série, une plaque de cuisson à induction rabattable à l'arrière et une prise extérieure 230 V CEE.



TOIT RELEVABLE

Un grand toit relevable avec un matelas confortable vous accompagne toujours. Rien ne s'oppose donc à une excursion prolongée le temps d'un week-end.

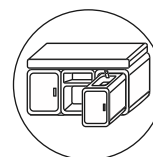

CAMPBOX KITCHEN/SLEEP

Tout y est. La Campbox pratique est disponible en deux modèles différents : la version Kitchen avec possibilité de cuisiner et de faire la vaisselle et la version Sleep avec un lit supplémentaire pour 2 personnes.

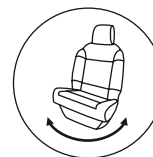

SIÈGES PIVOTANTS

Les sièges cabine pivotants et inclinables sont non seulement extrêmement confortables, mais ils invitent également à faire une pause à tout moment et transforment l'habitacle en espace de vie.

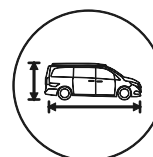

COMPACT

Avec ses 1,99 m* de hauteur, 1,93 m** de largeur et 5,14 m de longueur, le VANSTAR est plus maniable que n'importe quel autre minibus et peut se garer dans n'importe quel parking souterrain.

* en cas de surcharge, éventuellement différent (hauteur)
** sans rétroviseur, avec rétroviseur 2,25 m



POINTS FORTS EN DÉTAIL

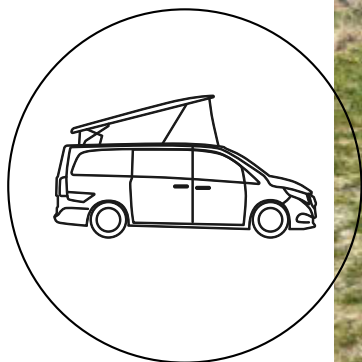

TOIT PANORAMIQUE

DORMIR CONFORTABLEMENT COMME À LA MAISON

Dans notre toit relevable panoramique, vous dormez comme à la maison : la surface de couchage de 1,70 x 1,90 m, un sommier à lattes et un matelas confortable garantissent une nuit reposante. La fonction panoramique garantit le moment « WAOU » le soir et le matin dont vous profitez confortablement depuis votre lit. Le kit d'éclairage de série fournit une lumière de travail claire en bas et une ambiance agréable en haut dans la zone de couchage - les deux sont bien sûr réglables.

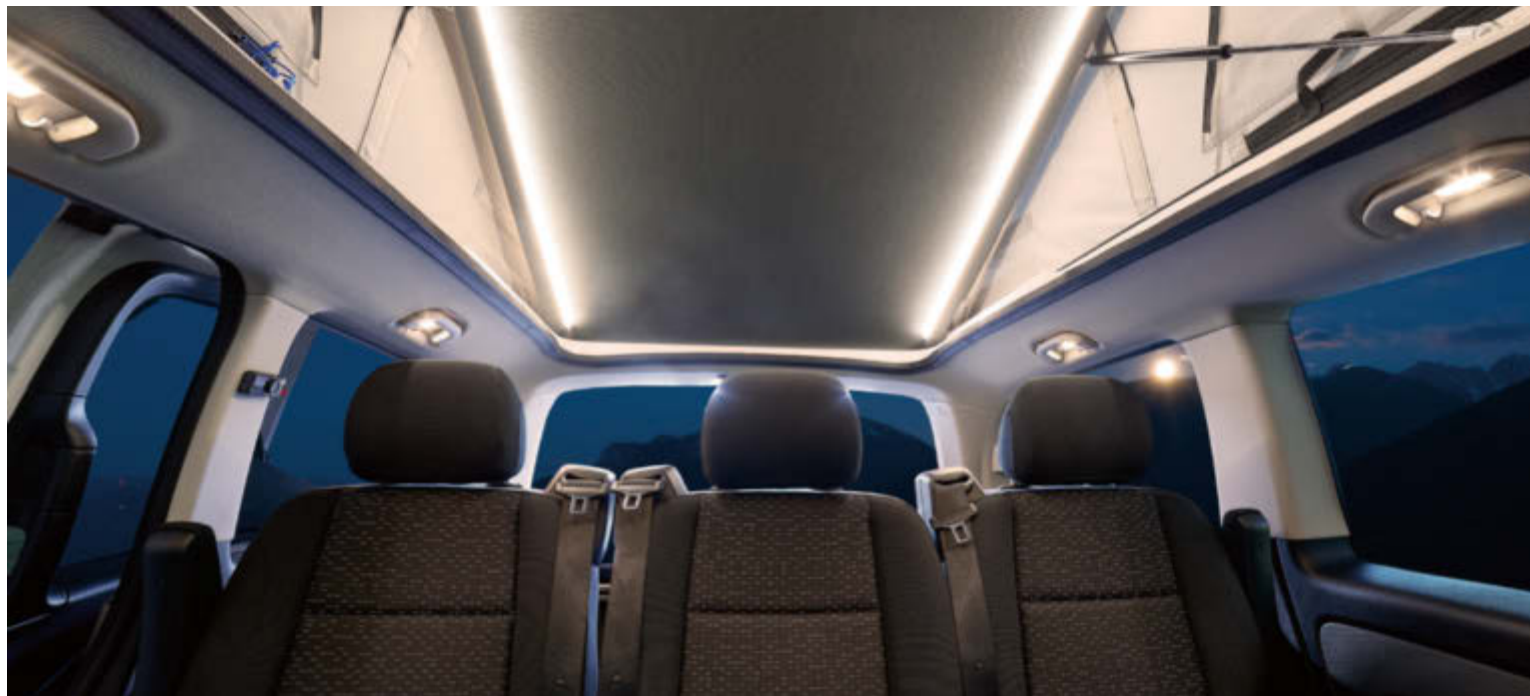

CAMPBOX KITCHEN/SLEEP

CAMPBOX KITCHEN

Avec des tiroirs pratiques, un réchaud à deux feux et un évier. Grâce au système Box facile à monter et à démonter, chaque VANSTAR se transforme en un camping-car parfait en un clin d'œil. Disponible en CAMPBOX KITCHEN & SLEEP avec matelas.

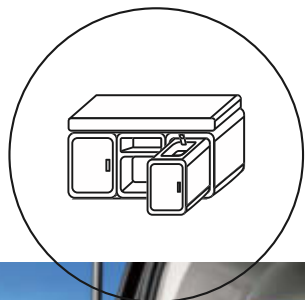

CAMPBOX LITE

Avec des bacs empilables pratiques et amovibles qui permettent de charger la Campbox depuis la maison. La CAMPBOX LITE KITCHEN est en outre livrée avec un module de cuisson et de vaisselle avec réservoir d'eau douce et d'eaux usées.

La CAMPBOX LITE SLEEP permet d'obtenir deux places de couchage supplémentaires. La CAMPBOX LITE KITCHEN & SLEEP offre toutes les variantes.

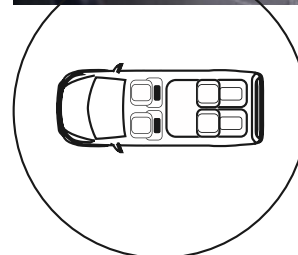

SIÈGES INDIVIDUELS ET BANQUETTE

SELON VOS PRÉFÉRENCES

Choisissez les sièges qui vous permettent d'avancer dans votre vie quotidienne.

Les sièges individuels confortables (jusqu'à 4 dans le Classe V) ou les banquettes 3 places (max. 2 dans le Vito) garantissent un voyage agréable et confortable.

POINTS FORTS EN DÉTAIL



ADAPTÉ À LA VIE QUOTIDIENNE

RENTRE DANS TOUS LES GARAGES

Vous pouvez compter dessus. Que vous gariez votre VANSTAR chez vous ou dans un parking souterrain, ses dimensions compactes (1,99 m* de hauteur, 1,93 m de largeur et 5,14 m de longueur) lui permettent de s'intégrer parfaitement.

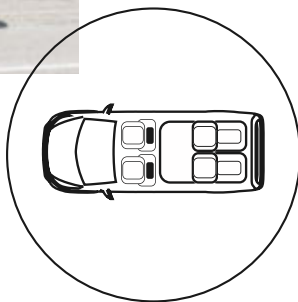

INFODIVERTISSEMENT

MBUX - L'INFODIVERTISSEMENT DE MERCEDES REDÉFINIT L'EXPÉRIENCE UTILISATEUR

Ceci inclut des écrans haute résolution qui combinent les informations de conduite pertinentes et l'écran tactile central dans une seule unité de commande. Les éléments interactifs impliquent l'utilisateur par la voix, le toucher et le contrôle gestuel intelligent. Elle offre également des fonctionnalités automobiles et d'infodivertissement, ainsi que la possibilité de personnaliser l'expérience utilisateur grâce à l'intelligence artificielle et aux options de personnalisation,

* en cas de surcharge, éventuellement différent (hauteur)



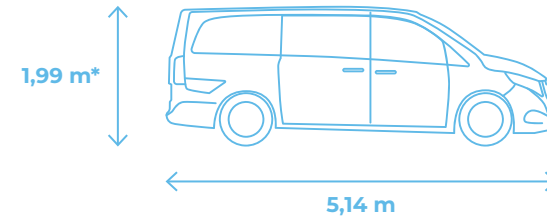

POINTS FORTS

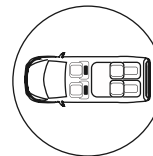

BANQUETTE/LIT 2 PLACES

Tout est là - banquette/lit 2 places de série et siège individuel supplémentaire en option.



TOIT RELEVABLE PANORAMIQUE

Un grand toit relevable avec un matelas confortable vous accompagne partout. Rien ne s'oppose donc à une excursion prolongée le temps d'un week-end.

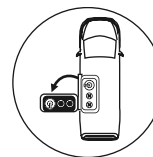

EASY MOVE KITCHEN

Une cuisine de camping-car ne peut pas offrir plus de confort : l'Easy Move Kitchen de CAMPSTAR peut être sortie hors du véhicule en un tour de main grâce à un mécanisme de pivotement et basculée vers l'extérieur où elle est déposée sur un pied rétractable. Ainsi, la cuisine d'extérieur avec plaques de cuisson au gaz et évier en acier inoxydable est prête à être lancée en un rien de temps.

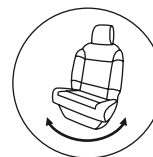

SIÈGES PIVOTANTS

Les sièges cabine pivotants et inclinables sont non seulement extrêmement confortables, mais ils invitent également à faire une pause à tout moment et transforment l'habitacle en espace de vie.

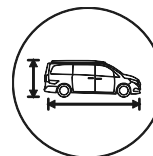

COMPACT

Avec ses 1,99 m* de hauteur, 1,93 m** de largeur et 5,14 m de longueur, le CAMPSTAR est plus maniable que n'importe quel autre minibus et peut se garer dans n'importe quel parking souterrain.

Mercedes-Benz

Campstar

FAIT BRILLER LES YEUX

Il brille de mille feux dans le ciel des camping-cars : le CAMPSTAR allie l'élégance sobre et le dynamisme du Vito Tourer et du Classe V de Mercedes aux gênes

innovants habituels de camping de Pössl. Symbiose des deux pionniers, le CAMPSTAR répond à toutes les attentes. Voyez par vous-même !



* en cas de surcharge, éventuellement différent (hauteur)
** sans rétroviseur, avec rétroviseur 2,25 m



POINTS FORTS EN DÉTAIL



BANQUETTE/ LIT 2 PLACES

SELON VOS SOUHAITS

La banquette-lit 2 places CAMPSTAR se déplie et se replie facilement. Profitez d'un confort de sommeil simple et d'une flexibilité maximale lors de vos déplacements. La surface de couchage devient ainsi un confortable lit double de 1,90 m sur 1 m.

DORMIR EN TOUTE SÉRÉNITÉ

Le matelas du toit relevable panoramique offre un confort de sommeil optimal grâce à son épaisseur de 5 cm.

TOIT RELEVABLE PANORAMIQUE

DORMIR CONFORTABLEMENT COMME À LA MAISON

Dans notre toit relevable panoramique, vous dormez comme à la maison : la surface de couchage de 1,10 x 1,90 m, un sommier à lattes et un matelas confortable garantissent une nuit reposante. La fonction panoramique garantit des moments époustouflants le soir et le matin dont vous profitez confortablement depuis votre lit.

Le kit d'éclairage de série fournit une lumière de travail claire en bas et une ambiance agréable en haut dans la zone de couchage - les deux sont bien sûr réglables.

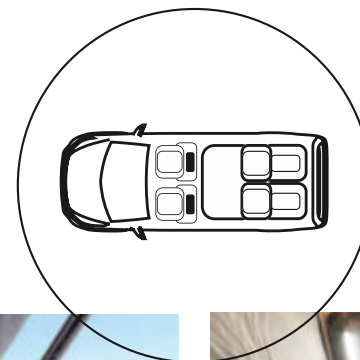



POINTS FORTS EN DÉTAIL



BEAUCOUP D'ESPACE

Espaces de rangement
généreux dans le placard et
le coffre arrière

* en cas de surcharge, éventuellement différent (hauteur)
** sans rétroviseur, avec rétroviseur 2,25 m

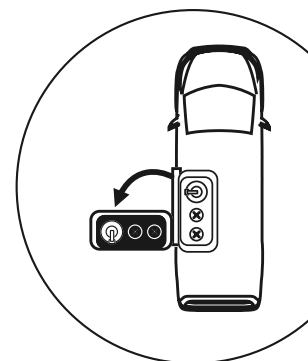

ADAPTÉ À LA VIE QUOTIDIENNE

PASSE PARTOUT ET TOUT RENTRE

Vous pouvez ranger votre CAMPSTAR chez vous ou le garer dans un parking souterrain lors de vos déplacements et le charger de tout ce que vous voulez emporter avec vous. Non seulement ses dimensions extérieures compactes (1,99 m* de hauteur, 1,93 m** de largeur et 5,14 m de longueur) sont imbattables, mais son habitacle offre également l'un des plus grands espaces utiles et de rangement de sa catégorie.

CUISINER EN DÉTENTE

EASY MOVE KITCHEN

Le point fort absolu de CAMPSTAR est la Easy Move Kitchen. Si la porte coulissante est ouverte du côté de la cuisine, celle-ci peut être pivotée vers l'extérieur et déposée sans effort. Grâce à sa structure pivotante, deux gestes suffisent pour profiter d'une cuisine d'extérieur. L'équipement de la cuisine haut de gamme Easy Move Kitchen comprend des plaques de cuisson à gaz, un évier en acier inoxydable, un couvercle et des possibilités de rangement. Et n'oublions pas l'éclairage d'ambiance !





ÉQUIPEMENT DE HAUTE QUALITÉ

La Easy Move Kitchen est composée de matériaux de haute qualité et séduit par sa facilité d'utilisation.

COUVERCLES PRATIQUE

L'évier et la plaque de cuisson en acier inoxydable peuvent être entièrement couverts.





INFORMATIONS LÉGALES SUR LES DONNÉES RELATIVES AU POIDS

Les indications et les contrôles de poids pour les camping-cars sont réglementés par le règlement d'exécution 2021/535 (UE) [jusqu'à juin 2022 : règlement d'exécution 1230/2012 (UE)] dans toute l'Union européenne. Ci-dessous, nous vous présentons et nous vous expliquons les principaux termes et les dispositions légales de ce règlement. De plus, nos concessionnaires et le configurateur PÖSSL sur notre site Internet vous assisteront lors de la configuration de votre véhicule.

1. Masse maximale techniquement admissible

La masse maximale techniquement admissible (ou encore : masse en charge maximale techniquement admissible) du véhicule (par exemple 3 500 kg) correspond à la masse maximale définie par le constructeur et que le véhicule ne doit pas dépasser. Les données concernant la masse maximale techniquement admissible du modèle que vous avez choisi sont indiquées dans les caractéristiques techniques. Si, en conduite, le véhicule dépasse la masse maximale techniquement admissible du modèle, vous serez en infraction et passible d'une amende.

2. Masse en ordre de marche

Pour simplifier, la masse en ordre de marche correspond à la masse du véhicule de base doté d'un équipement de série plus un poids forfaitaire de 75 kg fixé par la loi pour le conducteur. Elle correspond principalement aux éléments suivants :

- le poids à vide du véhicule avec la carrosserie, y compris le plein de consommables tels que les huiles, les graisses et les liquides de refroidissement ;
- l'équipement de série, c.-à-d. tous les composants d'équipement montés en standard en usine et définis dans le volume de livraison ;
- le réservoir d'eau douce rempli à 100 % en mode conduite (remplissage pour la route selon les spécifications du constructeur ; 20 litres) et une bouteille de gaz en aluminium pleine de 16 kg ;
- le réservoir à carburant rempli à 90 % de carburant ;
- le conducteur dont le poids, indépendamment du poids réel du conducteur, a été fixé forfaitairement à 75 kg par le droit européen.

Vous trouverez des informations sur la masse en ordre de marche dans nos documents de vente pour chaque modèle. Il est important de noter que la valeur de la masse en ordre de marche indiquée dans les documents de vente est une valeur standard calculée dans le cadre de la procédure de réception par type et contrôlée par les autorités compétentes. Légalement, il est permis et possible que la masse en ordre de marche du véhicule qui vous a été livré diffère de la valeur nominale indiquée dans les documents de vente. La tolérance légale admissible est de $\pm 5\%$. La législation européenne tient ainsi compte du fait que la masse en ordre de marche peut varier en raison des variations de poids des pièces fournies par les sous-traitants ainsi que des processus et des conditions météorologiques. Ces écarts de poids peuvent être illustrés par l'exemple de calcul suivant :

- Masse en ordre de marche selon les documents de vente : 2700 kg
- Tolérance légale admissible de $\pm 5\%$: 135 kg
- Marge légale de tolérance de la masse en ordre de marche : 2715 kg à 2835 kg

PÖSSL s'efforce de réduire les variations de poids au minimum inévitable du point de vue de la production. Des écarts au minimum et au maximum de la marge sont donc très rares ; cependant, d'un point de vue technique, ils ne peuvent pas être entièrement exclus malgré les optimisations. Le véhicule est pesé afin de déterminer son poids réel et de vérifier que la tolérance admissible a été respectée.

3. Masse des passagers

La masse des passagers est fixée forfaitairement à 75 kg pour chaque place assise prévue par le constructeur, indépendamment du poids réel des passagers. La masse du conducteur a déjà été incluse dans la masse en ordre de marche (voir ci-dessus n° 2) et reste exclus du calcul. Dans le cas d'un camping-car avec quatre places autorisées, la masse des passagers est donc de $3 \times 75 \text{ kg} = 225 \text{ kg}$.

4. Équipement en option et masse réelle

Selon la définition légale, l'équipement en option (aussi : équipement spécial ou équipement additionnel) comprend tous les éléments d'équipement en option qui ne font pas partie de l'équipement de série et qui sont montés sur le véhicule sous la responsabilité du constructeur, c.-à-d. au départ usine et qui peuvent être commandés par le client. Vous trouverez des informations sur les poids individuels et les poids des packs des équipements disponibles en option dans nos documents de vente. Les autres accessoires ajoutés par le concessionnaire ou par vous-même après la livraison du véhicule au départ usine ne font pas partie de l'équipement en option.

La masse du véhicule en ordre de marche (voir ci-dessus n° 2) et la masse d'un équipement en option monté en usine sur un véhicule concret correspondent ensemble à la masse réelle. Après le transfert, vous trouverez les données correspondant à votre véhicule au point 13.2 du certificat de conformité [Certificate of Conformity, CoC]. La société PÖSSL calcule chaque valeur individuellement et consigne la valeur lue sur la balance sur le CoC.

5. Masse de la charge utile et masse minimale de la charge utile

L'installation d'un équipement en option est soumise à des limites techniques et juridiques : il n'est possible de commander et de monter qu'un équipement en option en usine qui laisse suffisamment de poids libre pour les bagages et les accessoires (charge utile) sans que la masse maximale techniquement admissible soit dépassée. La masse de la charge utile résulte de la déduction de la masse en ordre de marche (valeur nominale selon les documents de vente, voir ci-dessus n° 2), de la masse des équipements en option (voir ci-dessus n° 4) et de la masse des passagers (voir ci-dessus n° 3) de la masse maximale techniquement admissible (voir ci-dessus n° 1). Pour les camping-cars, la législation européenne prévoit une masse minimale de la charge utile fixe qui doit au moins être disponible pour les bagages et les accessoires non montés en usine. Cette masse minimale de la charge utile est calculée comme suit :
masse minimale de la charge utile en kg $\geq 10 \times [n + L]$
où « n » = nombre maximal de passagers plus le conducteur et « L » = longueur totale du véhicule en mètres.
Dans le cas d'un camping-car d'une longueur de 6 m et de 4 sièges autorisés, la masse

minimale de la charge utile est, par exemple, $10 \text{ kg} \times [4 + 6] = 100 \text{ kg}$. Afin que la masse minimale de la charge utile soit respectée, il existe pour chaque modèle une combinaison maximale d'équipements pouvant être commandés en option. Dans l'exemple ci-dessus, avec une masse minimale de la charge utile de 100 kg, la masse totale des équipements en option devrait être, par exemple, de 325 kg maximum pour un véhicule avec quatre places autorisée et une masse en ordre de marche de 2700 kg :

3500 kg masse maximale techniquement admissible
- 2700 kg masse en ordre de marche
- 3*75 kg masse des passagers
- 100 kg masse minimale de la charge utile
= 475 kg masse maximale admissible pour les équipements en option

Veillez noter que ce calcul est basé sur la valeur standard définie dans la procédure de la réception par type pour la masse en ordre de marche, sans tenir compte des écarts de poids admissibles pour la masse en ordre de marche (voir ci-dessus n° 2). Si la valeur maximale admissible de 325 kg (dans l'exemple) pour les équipements en option est presque ou totalement épuisée, il se peut, en cas d'écart de poids vers le haut, que la masse minimale de la charge utile de 100 kg soit respectée sur la base de la valeur standard de la masse en ordre de marche du point de vue du calcul, mais qu'en réalité il n'y ait aucune possibilité de charge utile correspondante.

Afin d'éviter une telle situation, PÖSSL réduit le poids maximal admissible des équipements pouvant être commandés en option en fonction du modèle. La limitation de l'équipement en option doit garantir que la masse minimale de la charge utile, à savoir, la masse libre prescrite par la loi pour les bagages et les accessoires montés ultérieurement sur les véhicules livrés par PÖSSL, soit réellement disponible pour la charge utile.

Étant donné que le poids d'un véhicule concret peut uniquement être défini après la pesée en sortie de chaîne, il n'est pas exclu que, dans de rares cas, la masse minimale de la charge utile ne soit pas respectée en sortie de chaîne bien que l'équipement en option ait été limité. Afin de garantir également la masse minimale de la charge utile dans un tel cas, PÖSSL, avant la livraison du véhicule, examinera avec vous et votre concessionnaire si la charge du véhicule doit augmenter, si le nombre de sièges doit être réduit ou si des équipements en option doivent être retirés.

6. Recommandations

Les variations de la masse en ordre de marche dues à la production peuvent engendrer des écarts quant à la charge utile. Cela signifie que les valeurs indiquées dans le prospectus / le configurateur peuvent être éventuellement dépassées en réalité. Par conséquent, tenez impérativement compte des tolérances admissibles lors du calcul et pesez votre véhicule avant de prendre la route afin de déterminer la capacité de charge restante.



facebook.com/IsaloisirsPosslFrance



instagram.com/Isaloisirs_posslfrance



youtube.com/c/ISALOISIRS-PÖSSLFRANCE



pinterest.de/poesslgroup



vimeo.com/poesslgroup



linkedin.com/company/poesslgroup

VANLINE
BY PÖSSL GROUP

**NOUS SOMMES À VOTRE DISPOSITION POUR TOUTES QUESTIONS !
RETROUVEZ NOUS SUR WWW.ISALOISIRS.COM**

Photos : KNITTEL • danielwagnerphoto • Florian Kochinke • Klaus Bauer
Mercedes-Benz AG • Stellantis Pro One Communication

developed by papillo.de



UNE MARQUE DE

PÖSSL GROUP

Les véhicules et les équipements peuvent varier sur certains détails. Les véhicules sont parfois présentés avec des équipements spéciaux moyennant un supplément de prix. Sous réserve de modifications techniques et d'erreurs. Veuillez noter que certaines illustrations contiennent des décorations, des designs alternatifs ou des équipements spéciaux qui ne sont pas inclus dans la livraison ou qui entraînent des coûts supplémentaires.

*La « masse en ordre de marche » comprend, selon les directives CE 97 / 27 CE et EN 1645-2, le poids à vide du véhicule de la plus petite motorisation - y compris le conducteur (85 kg) et les réservoirs de carburant remplis (56 kg), la bouteille de gaz en aluminium ainsi que l'enrouleur de câble et un réservoir d'eau rempli à 20 %. La masse maximale techniquement admissible ne doit pas être dépassée par l'équipement personnel, les passagers et éventuellement un équipement en option. L'installation d'accessoires en option diminue la capacité de charge utile et, le cas échéant, le nombre de passagers risque d'être réduit. Les informations sur le volume de livraison, l'apparence, la puissance, les dimensions et les poids du véhicule correspondent aux données disponibles lors de l'impression et aux directives européennes d'homologation. Jusqu'à l'achat ou la livraison du véhicule, celles-ci peuvent changer. Des écarts dans le cadre des tolérances usine (+/- 5 % max.) sont possibles et admissibles.